



Description

Ce chariot permet le rangement de divers produits de préparation de commandes. Il prend peu de place tout en offrant une forte capacité de stockage grâce à l'optimisation de l'espace de rangement adapté aux produits Burger King®. Ce modèle offre en effet 12 blocs pickings sur 2 rangées et 3 grands logements d'une profondeur de 425mm. Ce meuble s'insère simplement sous les comptoirs comportant une caisse. Il est facilement déplaçable grâce à ses 4 roulettes pivotantes. Ergonomique, il facilite la prise des produits et permet la réduction du nombre de pas. Nettoyage facile à la main ou au jet à haute pression. Le tout est fait en Inox 304L brossé pour répondre aux normes alimentaires et pour résister à la corrosion.

Caractéristiques techniques

Dimensions	1460 x 487 x 640
Matière	Inox 304L brossé
Poids	51 kg
Type de Roulette	Ø100 bandage caoutchouc
Divers	15 logements Prof. 425

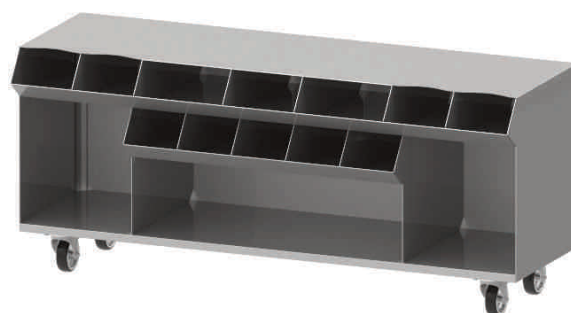

Points forts

- Inox 304L brossé
- 15 logements
- Emplacement suffisamment large pour mettre les mains
- Forte capacité de stockage
- Facilement déplaçable
- Nettoyage facile



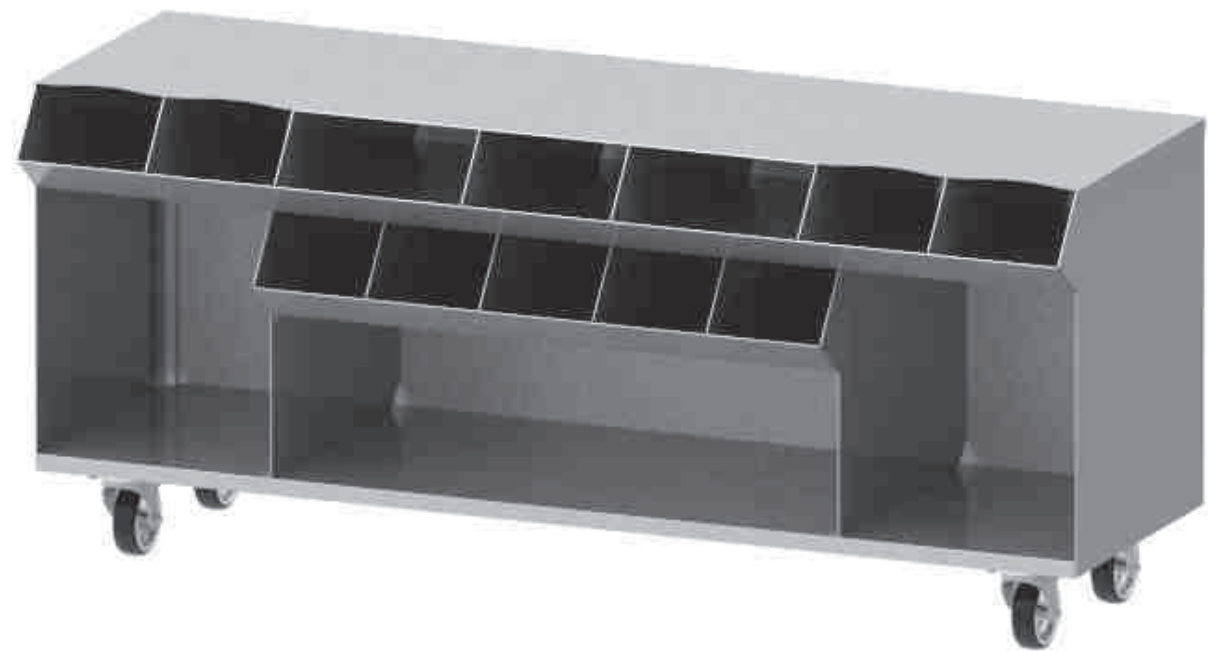
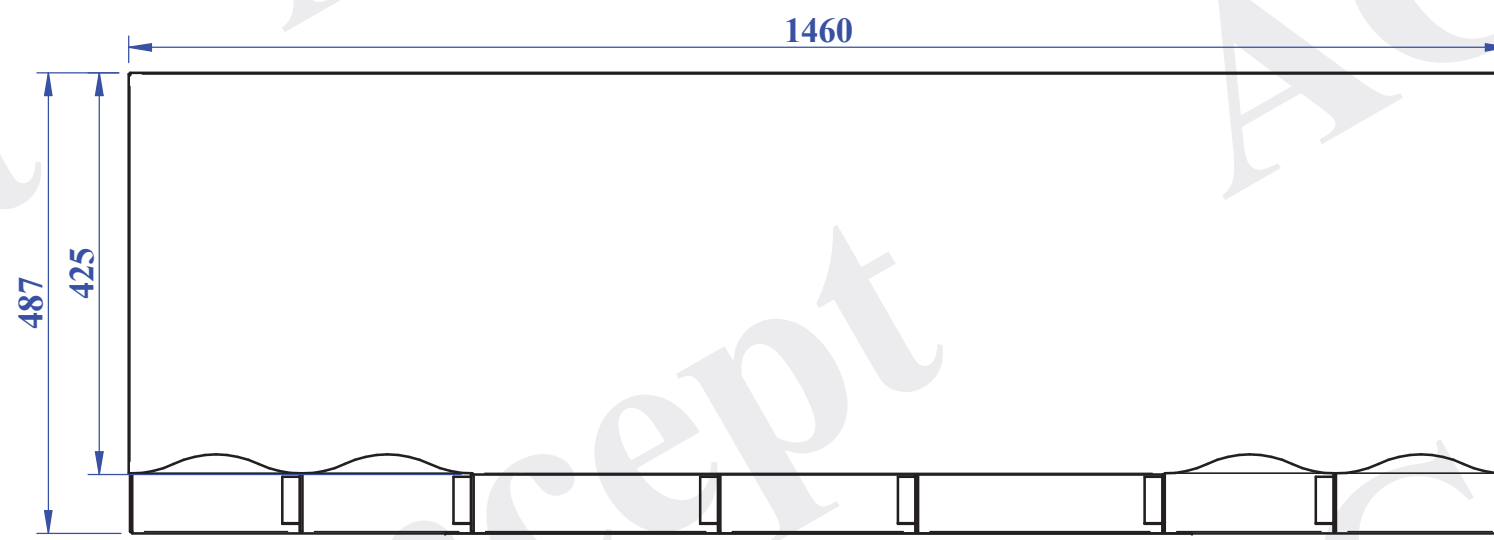
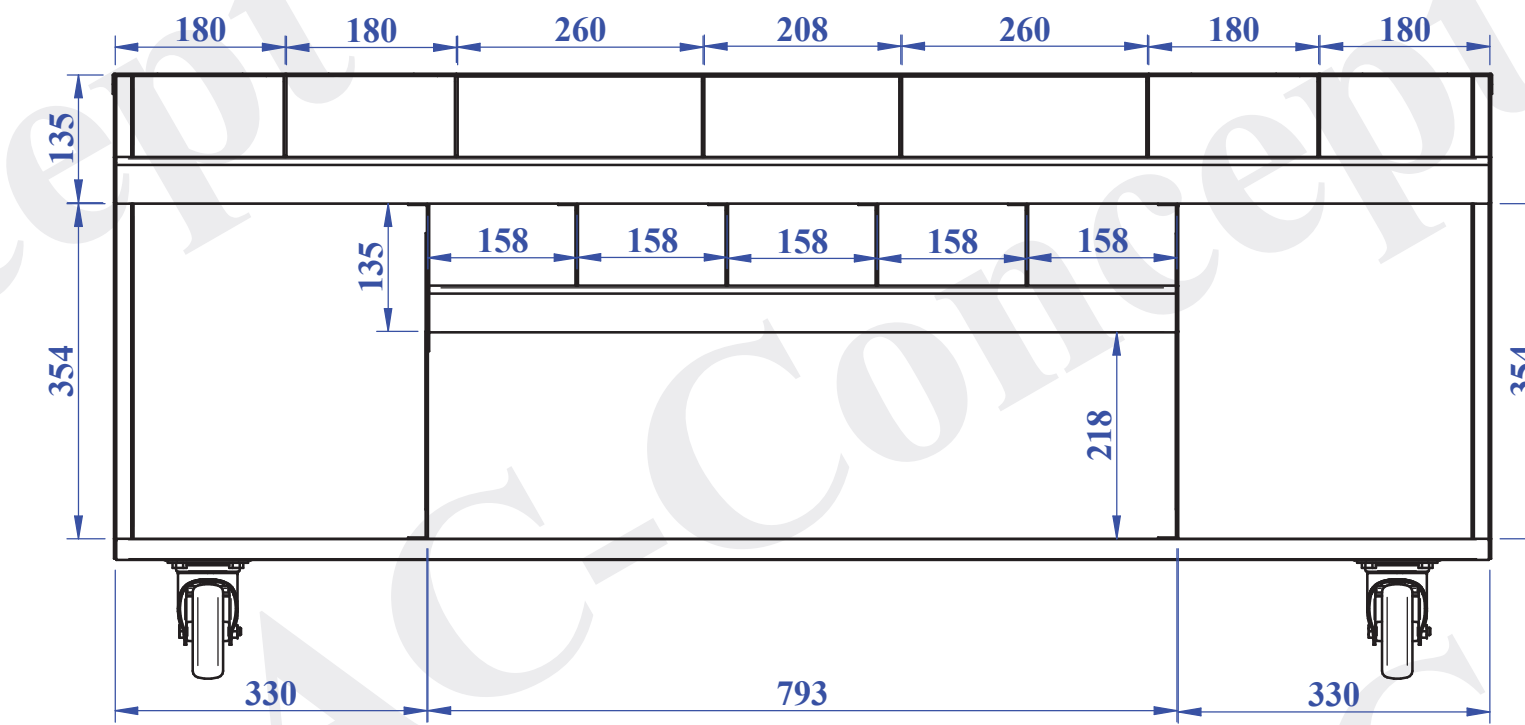
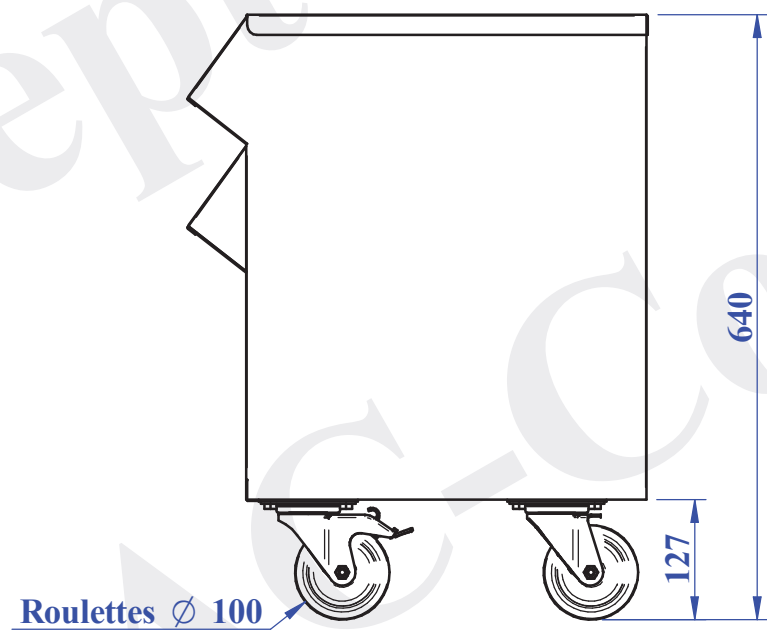

Masse = 51 Kgs

			RESTAURATION		
			CHARIOT COMPTOIR L1460		
			PRESENTATION		
IND.	DATE	OBJET MODIFICATION			
<p style="text-align: center;">L'EXCELLENCE DE L'INOX</p> <p style="text-align: center;">A.C. Concept</p> <p style="text-align: center;">Chaudronnerie Tolierie Tuyauterie Machine spé. Convoyeur</p> <p style="font-size: small;">47 Route des Aix Tél.02 48 64 85 77 18 220 RIANS Fax.02 48 64 87 56 SIRET : 51974679600027 Mail: contact@a-c-concept.com APE : 3320</p>			Ech : 1:8		
			Qté : 1	Mat. :	Date : 03/10/2018
			A3	Dess : P. MARTIN	N° Plan: BK21-01-00